

## POPIS VÝROBKU

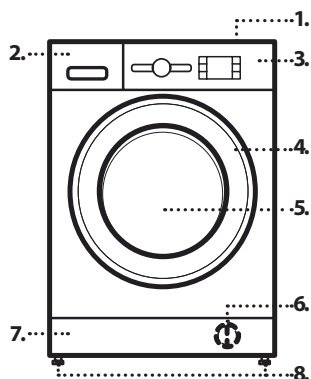

1. Horní plocha
2. Dávkovač pracího prostředku
3. Ovládací panel
4. Držadlo dvířek
5. Dvířka
6. Vodní filtr – za podstavcem
7. Sokl (odnímatelný)
8. Seřiditelné nožičky (4)

## DÁVKOVAČ PRACÍHO PROSTŘEDKU

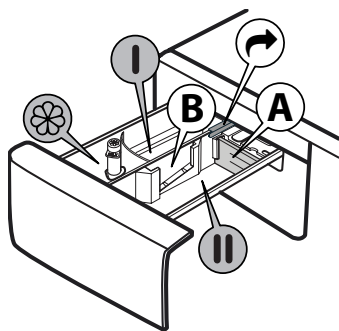

1. Příhrádka pro hlavní praní **||**
  - Prací prostředek pro hlavní praní
  - Odstraňovač skvrn
  - Změkčovač vody
  - Pro správné dávkování tekutého pracího prostředku se doporučuje používat odnímatelnou plastovou příhrádku **A** (součást výbavy). Používáte-li prášek, umístěte příhrádku do drážky **B**.
2. Příhrádka pro předpírku **I**
  - Prací prostředek pro předpírku
3. Příhrádka pro aviváž
  - Aviváž
  - Tekutý škrob
  - Aviváž nebo škrobový roztok nalejte pouze po označení „MAX“.**
4. Tlačítko uvolnění 

(stiskněte pro vyjmutí dávkovače pracího prostředku za účelem čištění)

## UKAZATELE NA DISPLEJI

	<b>Dvířka zablokovaná</b>	Rozsvítí se tato kontrolka <ul style="list-style-type: none"> <li>• po spuštění programu</li> <li>• dojde k uzamknutí dvířek s kulatým okénkem</li> </ul>
	<b>FreshCare+</b>	Rozsvítí se tato kontrolka <ul style="list-style-type: none"> <li>• poté, co stisknete tlačítko „Freshcare+“</li> </ul>
	<b>Odložený start</b>	Rozsvítí se tato kontrolka <ul style="list-style-type: none"> <li>• poté, co stisknete tlačítko „Odložený start“</li> </ul>
	<b>Zámek tlačítek</b>	Rozsvítí se tato kontrolka <ul style="list-style-type: none"> <li>• poté, co stisknete tlačítko „Zámek tlačítek“</li> </ul>
	<b>Kontrolka fáze praní</b>	Tato kontrolka označuje aktuální fázi programu; postupuje zleva doprava přes fáze praní, máchání a vypouštění. Rozsvícená kontrolka signalizuje, která fáze aktuálně probíhá.
	<b>Zav. Servis</b>	<b>Závada:</b> Kontaktujte servisní středisko <ul style="list-style-type: none"> <li>• Více informací naleznete v části „Řešení problémů“</li> <li>• pokud kontrolka stále svítí, obraťte se na poprodejní servis</li> </ul>
	<b>Vodní filtr ucpaný</b>	<b>Závada:</b> Vodní filtr ucpaný <ul style="list-style-type: none"> <li>• Nelze vypustit vodu; může být ucpaný vodní filtr</li> </ul>
	<b>Chybí voda</b>	<b>Závada:</b> Chybí voda <ul style="list-style-type: none"> <li>• Do pračky nepřitéká voda nebo nepřitéká v dostatečném množství.</li> </ul>

## OVLÁDACÍ PANEL

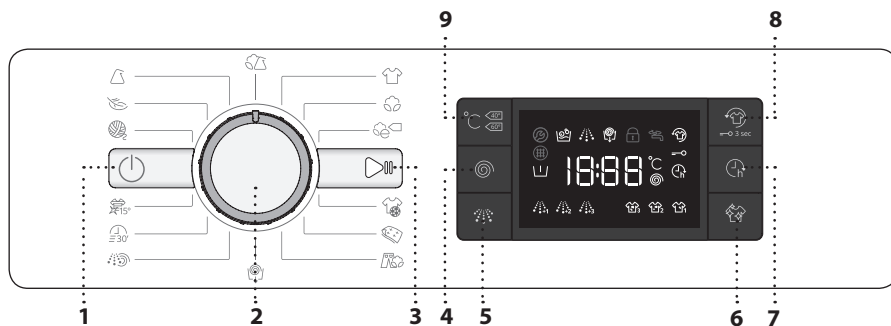

- 1 Tlačítko „ZAP./VYP.“
- 2 Volič programů
- 3 Tlačítko „Spustit/Pauza“
- 4 Tlačítko „Odstředování“
- 5 Tlačítko „Intenzivní máchání“
- 6 Tlačítko „Clean+“
- 7 Tlačítko „Odložený start“
- 8 „Fresh Care+“ /  
tlačítko „Zámek tlačítek“
- 9 Tlačítko „Teplota“

## PROGRAMY

Při výběru vhodného programu pro daný typ prádla vždy dodržujte pokyny uvedené na etiketách oblečení. Hodnota uvedená v symbolu vaničky je maximální možná teplota pro praní daného kusu oděvu.

	<b>MIX</b> Pro praní lehce až běžně zašpiněných odolných oděvů z bavlny, lnu, syntetických a směsových vláken.
	<b>BÍLÉ PRÁDLO</b> Pro praní běžně až velmi zašpiněných ručníků, spodního prádla, ubrusů, povlečení atd. z odolné bavlny a lnu. Pouze v případě, kdy je teplota nastavená na 90 °C, je součástí pracovního cyklu předpírka před hlavní fází praní. V takovém případě doporučujeme přidat prací prostředek jak do oddílu předpírky, tak hlavního praní.
	<b>BAVLNA</b> Normálně až silně zašpiněné hrubší prádlo vyrobené z bavlny.
	<b>e BAVLNA</b> Pro praní běžně zašpiněných oděvů z bavlny. Pokud jde o spotřebu vody a energie, toto je nejvýhodnější standardní program pro praní bavlněného prádla při teplotách 40 °C a 60 °C.
	<b>SPORT</b> Pro praní lehce ušpiněného sportovního oblečení (tepláky, kraťasy apod.). Pro dosažení co nejlepších výsledků doporučujeme nepřekračovat limit maximálního naplnění uvedený v „TABULCE PROGRAMŮ“. Doporučujeme používat tekutý prací prostředek a přidat množství odpovídající polovičnímu naplnění.
	<b>PROŠÍVANÉ PŘIKRÝVKY</b> Určeno pro praní prádla s výplní, jako jsou například jednoduché či dvojitě prošované přikrývky, polštáře a bundy. Prádlo s výplní doporučujeme vkládat do bubnu s lemy složenými dovnitř a nepřekračovat 3/4 objemu bubnu. Pro optimální výsledky praní doporučujeme používat tekutý prací prostředek.
	<b>DŽÍNY</b> Před praním převraťte oděvy naruby a použijte tekutý prací prostředek.

	<b>ODSTŘEĐOVÁNÍ + VYPOUŠTĚNÍ VODY</b> Vyždímá prádlo a poté vypustí vodu. Pro oděvy z odolných materiálů. Pokud cyklus odstředování vyradíte, pračka pouze vypustí vodu.
	<b>MÁCHÁNÍ + ODSTŘEĐOVÁNÍ</b> Máchá a poté ždímá. Pro oděvy z odolných materiálů.
	<b>RYCHLÉ 30'</b> Pro rychlé praní lehce zašpiněných oděvů. Tento cyklus trvá pouze 30 minut a šetří tak čas i energii.
	<b>COLOURS 15°</b> Tento cyklus chrání barvy tak, že pro praní využívá studenou vodu (15 °C), na jejíž ohřívání spotřebuje méně energie, a současně poskytuje stále dobré výsledky. Vhodné pro lehce ušpiněné oděvy beze skvrn. Výsledky praní, které tento cyklus nabízí při teplotě pouhých 15 °C, jsou srovnatelné s praním prádla ze směsových materiálů při 40 °C.
	<b>VLNA</b> Veškeré oděvy z vlny lze prát na program „Vlna“, a to i takové, na jejichž štítku se uvádí „pouze ruční praní“. Pro dosažení co nejlepších výsledků použijte speciální prací prostředky a <b>nepřekračujte maximální uvedenou hmotnost prádla.</b>
	<b>JEMNÉ PRÁDLO</b> Pro praní zvláště jemných oděvů. Před praním převraťte oděvy naruby.
	<b>SYNTETIKA</b> Pro praní běžně ušpiněného prádla ze syntetických vláken (jako například polyester, polyakryl, viskóza atd.) nebo směsí bavlny a syntetiky.

## MOŽNOSTI

! Pokud není vybraná možnost s nastavením programu kompatibilní, nekompatibilita bude signalizována pomocí bzučáku (3 pípnutí).  
! Není-li vybraná možnost kompatibilní s kteroukoli z předtím nastavených funkcí, funkce nebude povolena.

**CLEAN+**



Funkce Čištění+ je program fungující na 3 různých úrovních praní („intenzivní“, „denní“ a „Rychlý cyklus“), které byly speciálně vytvořeny za účelem nastavení správného pracího postupu v závislosti na míře ušpinění prádla:

**Intenzivní** : tato volba je určena pro vysokou úroveň znečištění prádla a odstraňování těch nejodolnějších skvrn.

**Denní** : tato volba je určena pro odstraňování běžných skvrn.

**Rychlý cyklus** : tato volba je určena pro lehké odstranitelné skvrny.

**INTENZIVNÍ MÁCHÁNÍ**

Výběrem této možnosti se zvýší účinnost máchání, přičemž je zaručeno i dokonalé odstranění zbytků pracího prostředku. Program je zvláště vhodný pro citlivou pokožku. Stiskněte toto tlačítko jednou, dvakrát nebo třikrát pro výběr dodatečného 1  2  nebo 3  máchání, které bude následovat po máchání v rámci standardního cyklu a docílíte tak odstranění veškerých stop po pracím prostředku. Pro návrat k běžnému postupu máchání („Běžné máchání“), stiskněte toto tlačítko ještě jednou.

**ODLOŽENÝ START**

Pro nastavení odložení začátku zvoleného programu stiskněte toto tlačítko a nastavte požadovanou dobu odložení. Po aktivování této funkce se na displeji rozsvítí symbol . Pro zrušení odloženého startu stiskněte toto tlačítko znovu, dokud na displeji nebude svítit „0“.

**FRESHCARE+**

Tato volba zvyšuje účinnost praní tvorbou páry, která brání šíření nepříjemných pachů uvnitř pračky. Po skončení parní fáze se začne buben pračky zlehka převalovat na nízké otáčky. Volba „FreshCare+“ se spustí po skončení cyklu a trvá maximálně 6 hodin. Lze ji kdykoli přerušit stiskem kteréhokoli tlačítka na ovládacím panelu či otočením knoflíku. Před otevřením dvířek vyčkejte přibližně 5 minut.

**TEPLOTA**



Každý program má přednastavenou teplotu. Přejete-li si tuto teplotu změnit, stiskněte tlačítko „Teplota“. Údaj se zobrazí na displeji.

**ODSTŘEDOVÁNÍ**

Každý program má přednastavenou rychlost odstředování. Přejete-li si tuto rychlost odstředování změnit, stiskněte tlačítko „Odstředování“. Údaj se zobrazí na displeji.

## FUNKCE

**ON/OFF**

Zapnutí pračky: stiskněte tlačítko „ZAPNOUT/VYPNOUT“  a rozsvítí se tlačítko „Spustit/Pauza“ . Pro vypnutí pračky během pracího cyklu stiskněte a podržte toto tlačítko po dobu přibližně 3 sekund. Stisknete-li tlačítko pouze krátce nebo nechtěně, pračka se nevypne.

Vypnutí pračky po skončení programu: podržte tlačítko „ZAPNOUT/VYPNOUT“ , dokud světelná signalizace nezhasne.

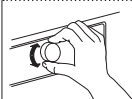



**OVLADAČ**

Pro výběr a potvrzování programů. Otočením provedete volbu.

**SPUSTIT/PAUZA**



Spuštění programu po dokončení nastavení. Pro přerušování běžícího programu. Pro pokračování přerušovaného programu.

**ZÁMEK TLAČÍTEK**



K uzamknutí ovládacího panelu stiskněte a na přibližně 3 sekundy podržte tlačítko „Zámek tlačítek“ . Na displeji se rozsvítí symbol , který značí, že ovládací panel byl uzamknut (s výjimkou tlačítka „ZAP./VYP.“ ). Tím se zamezí nechtěnému provedení změn v nastavení programů, zvláště pokud se v blízkosti pračky pohybují děti. K odemknutí ovládacího panelu stiskněte a na přibližně 3 sekundy podržte tlačítko „Zámek tlačítek“ .



**BĚLENÍ**

Pokud si přejete prádlo bělit, naplňte pračku a nastavte program „Máchání + Odstředování“ .

Spusťte pračku a vyčkejte, než dokončí první cyklus plnění vodou (zhruba 2 minuty). Stiskem tlačítka „Spustit/Pauza“  uveďte pračku do režimu pozastavení, otevřete zásobník na prací prostředek a nalejte bělidlo (držte se doporučeného dávkování uvedeného na obalu) do oddílu pro hlavní praní, tj. do místa, kde byla původně instalovaná přihrádka. Obnovte prací cyklus stisknutím tlačítka „Spustit/Pauza“ . V případě potřeby je možné do příslušného oddílu zásobníku na prací prostředek přidat aviváž.

**REŽIM DEMO**

Tato funkce se používá pouze při prodejních prezentacích. Takto si můžete vyzkoušet obsluhu pračky a vidět ji pracovat bez použití vody. Pro zapnutí demo režimu pračku ZAPNĚTE a opět VYPNĚTE. Stiskněte a podržte tlačítko „Spustit/Pauza“  a poté během 5 sekund stiskněte i tlačítko „ZAPNOUT/VYPNOUT“ . Obě tato tlačítka pak podržte stisknutá po dobu 10 sekund.

Funkci deaktivujete VYPNUTÍM pračky. Stiskněte a podržte tlačítko „Spustit/Pauza“  a během 5 sekund stiskněte i tlačítko „ZAPNOUT/VYPNOUT“ . Obě tato tlačítka pak držte stisknutá po dobu 2 sekund.

## TABULKA PROGRAMŮ

Max. naplnění 7 kg Spotřeba energie ve vypnutém stavu je 0.5 W / v zapnutém stavu 8.0 W							Prací prostředky a přísady			Doporučený prací prostředek		Zbytková vlhkost % *	Spotřeba energie kWh	Celkové množství vody v l
Program	Teploty		Max. rychlost odstřeďo- vání (ot/min)	Max. náplň (kg)	Doba trvání (v min.)	Předpírka	Hlavní praní	Změkčo- vač	Prášek	Tekutý prací pro- středek				
	Předna- stavené hod- noty	Rozpětí				I	II	☼						
<b>Mix</b>	40°C	☼ - 40°C	1000	3.5	**	-	●	○	-	✓	-	-	-	
<b>Bílé prádlo</b>	60°C	☼ - 90°C	1200	7.0	**	● (90°)	●	○	✓	✓	-	-	-	
<b>Bavlna</b>	40°C	☼ - 60°C	1200	7.0	230	-	●	○	✓	✓	53	0.98	75	
<b>e Bavlna</b> □	60°C	☼ - 60°C	1200	7.0	270	-	●	○	✓	✓	53	0.82	52.5	
		☼ - 40°C	1200	7.0	230	-	●	○	✓	✓	53	0.98	75	
<b>Sport</b>	40°C	☼ - 40°C	600	3.5	**	-	●	○	-	✓	-	-	-	
<b>Prošívané přikrývky</b>	30°C	☼ - 40°C	1000	2.0	**	-	●	○	-	✓	-	-	-	
<b>Džíny</b>	40°C	☼ - 40°C	800	3.5	**	-	●	○	-	✓	-	-	-	
<b>Odstředování + Vypouštění vody</b>	-	-	1200	7.0	**	-	-	-	-	-	-	-	-	
<b>Máčení + Odstředování</b>	-	-	1200	7.0	**	-	-	○	-	-	-	-	-	
<b>Rychlé 30'</b>	30°C	☼ - 30°C	800	3.0	**	-	●	○	-	✓	-	-	-	
<b>Colours 15°</b>	15°C	15°C	1000	3.5	**	-	●	○	-	✓	-	-	-	
<b>Vlna</b>	40°C	☼ - 40°C	800	1.5	**	-	●	○	-	✓	-	-	-	
<b>Jemné prádlo</b>	30°C	☼ - 30°C	-	1.0	**	-	●	○	-	✓	-	-	-	
<b>Syntetika</b>	40°C	☼ - 60°C	1200	4.0	195	-	●	○	✓	✓	33	0.75	72	

● Dávkování vyžadováno ○ Dávkování není nutné

**e Bavlna** □ – Prací cykly pro účely testování odpovídají nařízením 1061/2010  
Toto jsou referenční programy pro energetický štítek. U tohoto pracovního cyklu nastavte teplotu 40 °C nebo 60 °C. Jedná se o neúčinnější programy, pokud jde o spotřebu energie a vody při praní běžně ušpiněného bavlněného prádla. Aktuální teplota vody nemusí zcela odpovídat teplotě, která je udávána.

**Pro všechny zkušební ústavy**

Dlouhý prací cyklus pro bavlněné prádlo: nastavte prací program **Bavlna** a teplotu 40 °C.

Dlouhý program pro syntetiku: nastavte prací program „**Syntetika**“ a teplotu 40 °C.

Tyto údaje se mohou ve vaší domácnosti lišit vzhledem k proměnlivým podmínkám, pokud jde o teplotu přívodní vody, její tlak apod. Údaje o přibližné délce programu se vztahují k základnímu nastavení programů bez voleb.

- \* Po ukončení programu a odstředování na maximální volitelné otáčky, v základním nastavení programu.
- \*\* **Délka programu je zobrazena na displeji.**

**6th Sense** – pomocí snímací technologie se množství vody, spotřeba energie a délka programu přizpůsobují stavu naplnění pračky.

## DVÍŘKA

Dvířka otevřete zatáhnutím za rukojeť.

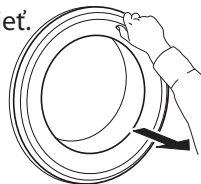

Dvířka zavřete tak, že tlačíte na držadlo, dokud neuslyšíte zaskočení západky.

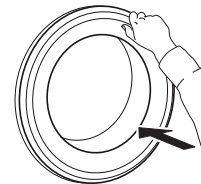

Celý manuál včetně odstraňování potíží dostupný na:

[https://listopad.koleje.cuni.cz/dokumenty/manuals/Whirlpool\\_FWG\\_71284\\_W\\_EU\\_cz.pdf](https://listopad.koleje.cuni.cz/dokumenty/manuals/Whirlpool_FWG_71284_W_EU_cz.pdf)

